



Informazioni sul Prodotto

IXION SWE120L

Carrello elevatore a timone con basamento elevabile

Un carrello molto versatile e facile da guidare, dotato di basamento elevabile che ne consente l'utilizzo su rampe o superfici irregolari. Con le forche abbassate, i bracci di supporto hanno una portata massima di 1600 kg.

Come elevatore, il carrello ha una portata massima di 1200 kg ed un'altezza di sollevamento massima di 3,7 m.

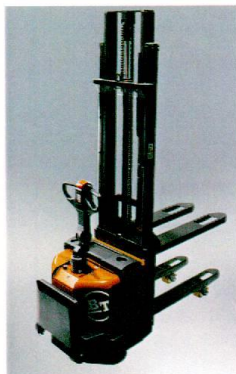

- Grazie al moderno design, il **comodo timone** consente di guidare il carrello con una sola mano — sia destra che sinistra. Inoltre, il display sul timone fornisce informazioni utili sul carrello.
- **BT POWERDRIVE System.** L'esclusiva integrazione di nuovi comandi, tecnologia CAN e il motore di trazione ad eccitazione separata offre numerosi vantaggi. I comandi senza microinterruttori assicurano una guida dolce e senza sforzi. La tecnologia CAN offre una trasmissione veloce ed affidabile e richiede un numero limitato di cavi di comunicazione. Le prestazioni del motore di trazione ad eccitazione separata, velocità massima, accelerazione e frenatura automatica, possono essere facilmente programmate in base al tipo di applicazione.
- La configurazione standard ha i comandi di **sollevamento elettrici**. Utilizzando la leva si può ottenere una morbida discesa **meccanica**. Molto utile specie per carichi fragili e/o pesanti.
- **Contaore/indicatore della batteria combinato.** Memorizza il tempo di esercizio del carrello ed indica lo stato di carica della batteria. Protegge la batteria impedendo che si scarichi completamente.
- Per avviare il carrello, in sostituzione della chiavetta è disponibile il **codice PIN** (per un massimo di 10 codici). Ogni codice contiene parametri individuali, memorizzabili in base alle capacità dell'operatore ed all'ambiente di lavoro.
- Le ruote pivotanti ruotano completamente entro la sagoma del carrello per la massima **sicurezza dell'operatore** ed una sterzata agevole nelle situazioni più difficili.
- Vani **porta-oggetti** per cancelleria ed effetti personali.
- Eccellente facilità di manutenzione e ricerca guasti grazie al **facile accesso** a tutti i componenti, inclusa la ruota di trazione e le ruote pivotanti.
- L'eccezionale potenza della batteria, disponibile con capacità fino a 300 Ah e con **due vani batteria** opzionali, permette di utilizzare di continuo il transpallet su più turni.

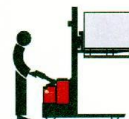

Caratteristiche tecniche		SWE120L
Portata nominale	kg	1200
Portata nominale, sui bracci di supporto	kg	1600
Baricentro	mm	600
Peso del carrello senza batteria	kg	735
Pressione max. sulla ruota motrice a vuoto/con carico nominale/1600 kg	kg	345/345/345
Pressione max. sulla ruota pivotante, a vuoto/con carico nominale/1600 kg	kg	355/520/590
Pressione max. sui rulli a vuoto/con carico nominale/1600 kg	kg	270/1310/1640
Ruote pivotanti, Vulkollan	mm	Ø 125x50
Ruota motrice, gomma	mm	Ø 215x70
Rulli, doppi o singoli, Vulkollan	mm	Ø 80x75
Velocità di trazione a vuoto/con 750 kg/con carico nominale	km/h	6,0/6,0/5,0
Velocità di sollevamento a vuoto/con carico nominale	m/s	0,19/0,10
Velocità di discesa, elettrica, a vuoto/con carico nominale	m/s	0,15/0,19
Velocità di discesa, meccanica, a vuoto/con carico nominale	m/s	0,15/0,19
Pendenza superabile a vuoto/con carico nominale	%	12/10 ¹⁾
Freno di servizio/stazionamento		elettromagnetico
Motore trazione/intermittenza	kW/%	1,2/60
Motore di sollevamento/intermittenza	kW/%	2,2/5,0
Batteria (scarica in 5 ore), min./max.	Ah	240/320
Peso della batteria, min./max.	kg	150/250
Sistema di sterzo		a timone
Comando di velocità		BT Powerdrive
Sterzo	°	208

Dimensioni, mm		SWE120L
x	Distanza schiena forche/asse ant., rulli doppi/singoli	856/856 ²⁾³⁾
y	Interasse	1502 ²⁾³⁾
h ₅	Altezza di sollev. bracci supporto	200
h ₇	Altezza piede uomo	150
h ₁₄	Altezza del timone in folle	1365
h ₁₃	Altezza delle forche abbassate	90/210
l ₂	Lunghezza carrello forche escluse, senza/con pedana sollevata/abbassata	796/888/1262 ³⁾
b ₁	Telaio, larghezza	800
s	Spessore forche	60
e	Larghezza forche	182
l	Lunghezza forche	1150/1000
b ₅	Scartamento esterno forche	570
m ₁	Luce da terra, min./max.	17/137
A _{st}	Corridoio di stivaggio, min.	2229 ²⁾⁴⁾
W _a	Raggio di sterzata, senza/con pedana sollevata/abbassata	1685/1777/2151 ³⁾

Montante, mm		Simplex		Duplex Tele				Duplex Hi-Lo			
h₂₃	Altezza sollevamento	1400	1700	2700	2900	3300	3700	2700	2900	3300	3700
h ₁	Altezza montante, min.	1820	2125	1839	1945	2144	2344	1839	1945	2144	2344
h ₂	Alzata libera	1400	1700	160	160	160	160	1400	1500	1700	1900
h ₄	Altezza montante, max.	1820	2125	3110	3320	3720	4120	3110	3320	3720	4120

1) Dovuta alle caratteristiche del motore. Contattate l'Ufficio Prodotto per quanto riguarda la movimentazione su rampa e le relative pendenze

Dati basati su l = 1150mm, h23 = 2700mm, senza pedana

2) Riferito al vano batteria medio. Vano batteria grande = +52 mm.

3) -64 mm con bracci di supporto elevati

4) Pedana sollevata/abbassata = + 92mm/466mm

Le prestazioni possono variare a seconda del motore e delle tolleranze applicate all'efficienza dei sistemi. Quelli riportati sono valori nominali ottenuti in condizioni tipiche di funzionamento.

I prodotti e le specifiche tecniche BT Products AB possono subire modifiche senza preavviso.

Tutti i dati sono basati sulle norme VN 2198.

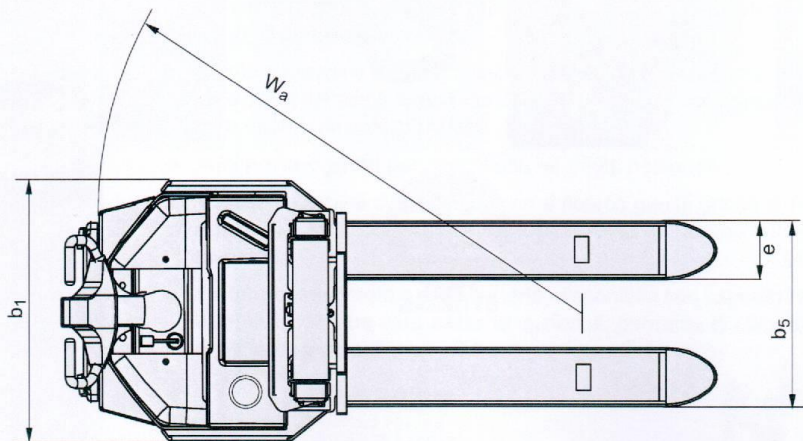
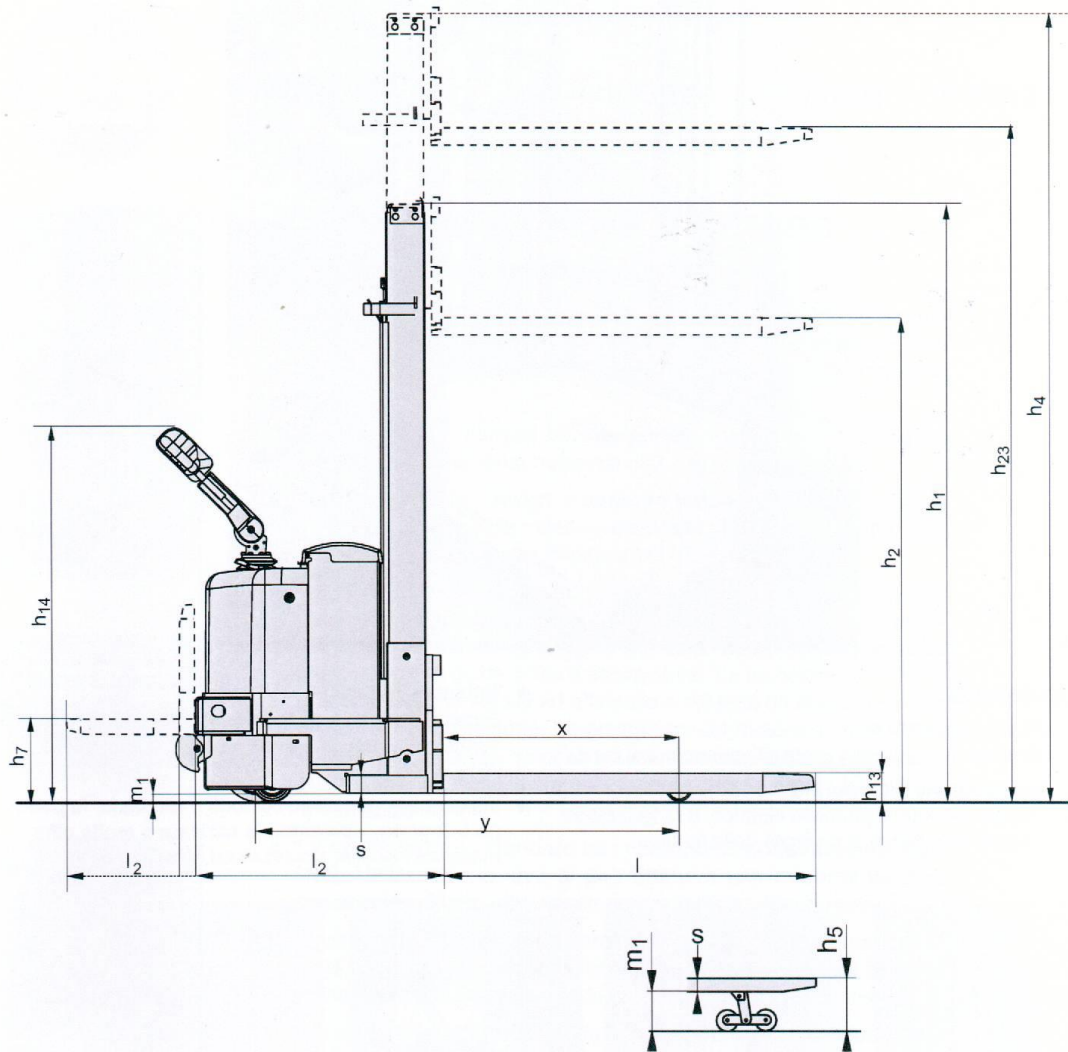



Optionals

• **Griglia reggicarico**

Offre una maggiore sicurezza all'operatore e al carico.

• **Caricabatterie incorporato**

Ubicato di fronte al pannello elettrico. Il raddrizzatore integrato non riduce la capacità della batteria.

• **Pulsante Tartaruga**

Ergonomicamente posizionato sul timone. E' un pulsante on/off per la marcia lenta. Programmabile da 40% a 100%.

• **Insieme alle protezioni comode e resistenti, la pedana integrata, ripiegabile e caricata a molla offre la massima velocità, sicurezza ed efficienza di lavoro.**

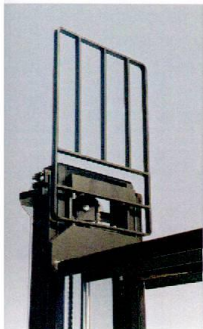

Il presente prodotto è conforme alle Direttive CEE



Edito e prodotto da
BT Products AB



SS-EN ISO 9001, No. 003
ISO 14001, No. M005

BT CESAB S.R.L.
/ia Persicetana Vecchia, 10
I0132 Bologna
Tel: 051 / 20 55 55
Fax: 051 / 20 55 56

TEMAX srl
S.S. 101 km 26.400
73044 GALATONE - LE
tel. 0833/864750 fax 0833/864758
C.F. P.I. R.I. 03944560758
R.E.A. n. 256673 LE